

Robot®

Create®

Educational Robot

Robot Éducatif

Robot Educativo

Robot didattico

Roboter für Schulungszwecke

Robot edukacyjny

プログラミングロボット

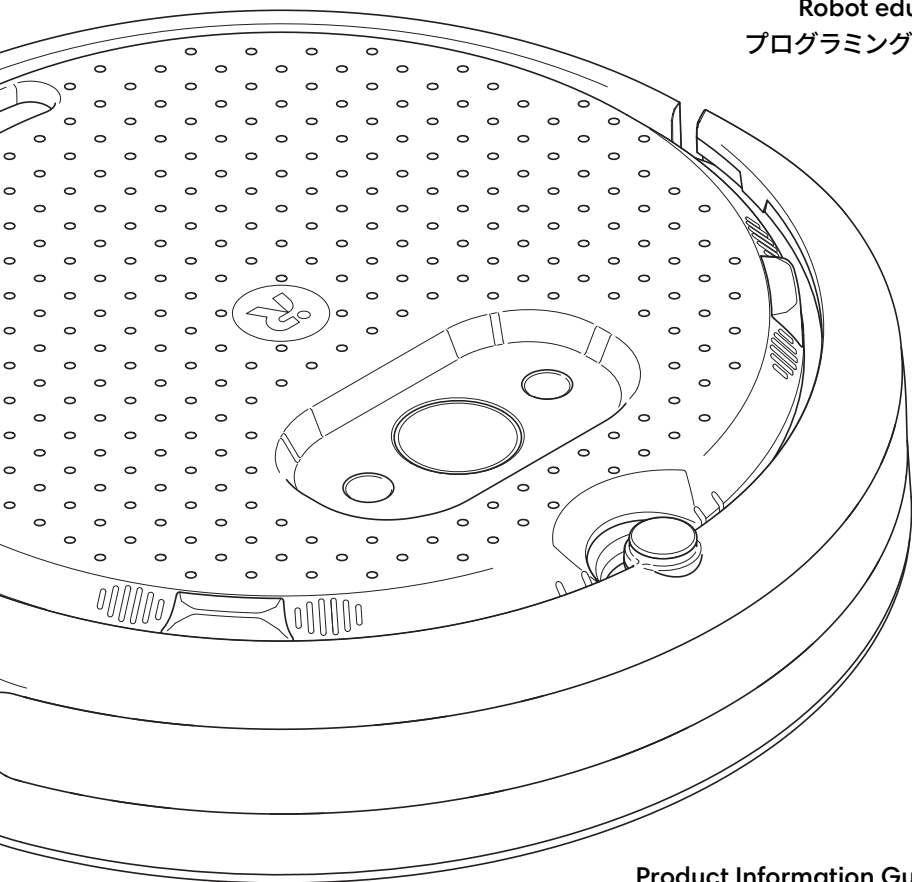

Product Information Guide (EN)

Guide d'information sur le produit (FR)

Guía de información del producto (ES)

Guida alle informazioni sul prodotto (IT)

Produktinformationen (DE)

Przewodnik po informacjach o produkcie (PL)

製品情報ガイド (日本語)

EN ENGLISH

IMPORTANT SAFETY INFORMATION

SAVE THESE INSTRUCTIONS | REGULATORY MODEL: STEM-B-Y1

WARNING

READ ALL INSTRUCTIONS BEFORE USE

To reduce the risk of injury or damage, read and follow the safety precautions when setting up, using and maintaining your robot.

GENERAL SAFETY INSTRUCTIONS

- Retain the safety and operating instructions for future reference.
- Read all safety and operating instructions before operating your robot.
- Heed all warnings on your robot, battery, battery charger, and in the Safety and Compliance Information.
- Follow all operating and use instructions.

INSTRUCTIONS

- **POWER ON** - Place the robot onto its dock to turn it on.
- **STANDBY/SLEEP MODE** - Press and hold the robot's center button for 7 seconds until its light turns off.
- **CHARGING** - Place the robot onto its dock to charge. While the robot is charging, its light will spin with a bright white light. When the robot is fully charged, its light will display a dimmer, solid white light.
- **ROS 2 AND BLUETOOTH® MODES** - When the robot is powered on, its light will: (a) glow blue while disconnected in Bluetooth mode, (b) turn off while connected in Bluetooth mode, or (c) glow white while in ROS 2 mode. To switch modes, remove the robot's faceplate and toggle the switch that displays the Bluetooth and USB icons.
- **FACEPLATE REMOVAL** - Place one thumb on each of the faceplate's two ridged tabs. Rotate the faceplate counter-clockwise until you feel it click out of position, then lift the faceplate up to remove it.
- **FACEPLATE REPLACEMENT** - Lower the faceplate onto the robot at the same angle as when you removed it. Place one thumb on each of the faceplate's two ridged tabs and rotate the faceplate clockwise until you feel it click into its final position.
- **CARGO BAY REMOVAL/REPLACEMENT** - Pull the handle to release the cargo bay, then slide it out. To replace the cargo bay, push it into the robot until you hear a click.

USAGE, CARE and CLEANING

- This robot is for indoor use on hard surface floors only.
- This robot is not a toy. Do not sit or stand on this device. Small children and pets should be supervised when the robot is operating.
- This robot has electrical parts. Do not submerge it in water. Clean with a cloth dampened with water only.
- Do not use this device to pick up anything that is burning or smoking.
- Do not use this device to pick up large debris, bleach, paint, or other chemicals.
- Before using this robot, remove fragile objects from the project area, including objects on furniture that can fall if the furniture is pushed or bumped.
- Move any power cords as well as cords for blinds and curtains out of the way to reduce the risk of objects being pulled down.
- If the room contains a balcony, a physical barrier should be used to prevent access to the balcony and ensure safe operation.
- Operate and store this robot in room temperature environments only.
- Children should be supervised to ensure they do not play with this robot. Cleaning and maintenance should not be performed by children without supervision.
- Securely mount attachments to the faceplate. Do not rest objects on top of this robot.
- Do not operate this robot in areas with exposed electrical outlets in the floor.

This appliance is not intended for use by persons (including children) with

reduced physical, sensory, or mental capabilities, or lack of experience and knowledge, unless they have been given supervision or instruction concerning use of the appliance by a person responsible for their safety. Children should be supervised to ensure that they do not play with the appliance.

BATTERY and CHARGING

- Before every use, check the battery pack for any sign of damage or leakage. Do not charge damaged or leaking battery packs.
- Charge indoors only.
- Only use the included battery charger to charge the iRobot battery.
- Charge using a standard outlet only. Product may not be used with any type of power converter. Use of other power converters will immediately void the warranty.
- Please ensure voltage rating for enclosed battery charger matches standard outlet voltage.
- Never handle the battery charger with wet hands.
- Only use rechargeable battery packs with the correct specifications supplied with your robot by iRobot.
- For replacement battery pack, visit www.irobot.com.
- Always charge and remove the battery from your robot before long-term storage or transportation.
- Always remove battery pack before cleaning your robot.
- Keep battery pack clean and dry. Wipe the cell or battery terminals with a clean dry cloth if they become dirty.
- Do not crush, dismantle, or shred battery packs.
- Do not subject cells or batteries to mechanical shock.
- Do not heat the battery pack or place the battery pack near any heat source.
- Do not store in direct sunlight.
- Do not incinerate the battery pack.
- Do not short-circuit the battery pack.
- Do not submerge the battery pack in any liquid.
- The battery pack must be removed from the robot before disposal.
- When disposing of the battery pack, contact your local or regional waste authority for more information on collection, reuse, and recycling programs.
- In the event of cell leakage, do not allow the liquid to come into contact with the skin or eyes. If contact has been made, wash the affected area with copious amounts of water and seek medical advice.

REGULATORY INFORMATION



Contains FCC ID: UFE-AXFY1 and FCC ID: SQG-BT850

- This device complies with part 15 of the FCC Rules. Operation is subject to the following two conditions: (1) This device may not cause harmful interference, and (2) this device must accept any interference received, including interference that may cause undesired operation.
- Changes or modifications not expressly approved by iRobot Corporation could void the user's authority to operate the equipment.
- This equipment has been tested and found to comply with the limits for a Class B digital device, pursuant to part 15 of the FCC Rules. These limits are designed to provide reasonable protection against harmful interference in a residential installation. This equipment generates, uses and can radiate radio frequency energy and, if not installed and used in accordance with the instructions, may cause harmful interference to radio communications. However, there is no guarantee that interference to radio communication will not occur in a particular installation. If this equipment does cause harmful interference to radio or television reception, which can be determined by turning the equipment off and on, the user is encouraged to try to correct the interference by one or more of the following measures:
 - Reorient or relocate the receiving antenna.
 - Increase the separation between the equipment and receiver.
 - Connect the equipment into an outlet on a circuit different from that to which the receiver is connected.
 - Consult the dealer or an experienced radio/TV technician for help.
- FCC Radiation Exposure Statement: This product complies with

FCC §2.1091(b) for mobile device RF exposure limits, set forth for an uncontrolled environment and is safe for the intended operation as described in this manual. Per FCC requirements, maintain a distance of more than 8 inches (20cm) between any person and the host device (Create*3 robot).



Contains IC: 6652A-AXFY1 and IC ID: 3147A-BT850

- This device contains a license-exempt transmitter/receiver that complies with Innovation, Science and Economic Development (ISED) Canada's license-exempt RSS(s). Operation is subject to the following two conditions: 1) This device may not cause interference, and 2) this device must accept any interference, including interference that may cause undesired operation of the device.
 - Under Industry Canada regulations, this radio transmitter may only operate using an antenna of a type and maximum (or lesser) gain approved for the transmitter by Industry Canada. To reduce potential radio interference to other users, the antenna type and its gain should be so chosen that the equivalent isotropically radiated power (EIRP) is not more than necessary for successful communication.
 - ISED Radiation Exposure Statement: This product complies with the Canadian Standard RSS-102 for portable RF exposure limits, set forth for an uncontrolled environment and is safe for the intended operation as described in this manual.
- Hereby, iRobot Corporation declares that this robot model STEM-B-Y1 is in compliance with the EU Radio Equipment Directive 2014/53/EU. The full text of the EU Declaration of Conformity is available at the following internet address: www.irobot.com/compliance.
- Chemical information report listing SVHC (substances of very high concern) per EU Regulation EU 1907/2006 can be found here: www.irobot.com/compliance.
 - This robot, model STEM-B-Y1, incorporates the dual radio modules with model(s): iRobot model AXF-Y1 and Laird model BT850.
 - This robot, model STEM-B-Y1 operates in the WLAN 2.4 GHz band. The 2.4 GHz band is limited to operate between 2412 MHz and 2472 MHz with a maximum EIRP output power of 19.1 dBm (81.28 mW) at 2442 MHz.



- This symbol on the battery indicates that the battery must not be disposed of with unsorted common municipal waste, use separate collection facilities. As the end-user, it is your responsibility to dispose of the end-of-life battery in your appliance in an environmentally sensitive manner as follows: (1) return it to the distributor/dealer from whom you purchased the product; or (2) deposit it in a designated collection point.
- Disposing of this product correctly will help save valuable resources and prevent any potential negative effects on human health and the environment, which could otherwise arise from inappropriate waste handling. Please contact your local authority for further details or your nearest designated collection point. Penalties may be applicable for incorrect disposal of this waste, in accordance with your national legislation. More information may be found at the following source: http://ec.europa.eu/environment/waste/weee/index_en.html
- Recycle your end-of-life iRobot product responsibly per local regulations.

RECYCLING INFORMATION



Dispose of your robots in accordance with local and national disposal regulations (if any) including those governing the recovery and recycling of waste electronic equipment, such as WEEE in the EU (European Union). For information about recycling, please contact your local city waste disposal service.

LIMITED WARRANTY TO ORIGINAL PURCHASER

IF PURCHASED IN THE UNITED STATES, CANADA, AUSTRALIA, OR NEW

ZEALAND:

NOTE: This Limited Warranty to Original Purchaser (this "Limited Warranty") does not affect your statutory rights under the laws relating to the sale of consumer products.

This Create*3 product (this "Product"), as supplied and distributed by iRobot Corporation ("iRobot", "We", "Our", "Us") and delivered as manufactured in the carton to the original purchaser ("you", "your"), is warranted by iRobot against manufacturing defects in materials and workmanship for the qualifying limited warranty period as follows:

1. Due to the unique nature of this Product, you intend to dismantle, adjust, alter, and affect this Product in ways which cannot be fully anticipated by us. This Product's Limited Warranty begins on the original date of purchase, is valid and enforceable only on Products purchased and used in the United States of America, Canada, Australia or New Zealand and does not include installation, removal, or reinstallation. We will not warrant the Product beyond the manufacturing defects and workmanship experienced when first encountering this product upon delivery in the original packaging. We do not warrant uninterrupted or error-free operation of the Product. This Product includes a battery (the "Battery"), which shall be warranted to be in good working order for a period of six (6) months from the date of purchase. If the Product or the Battery fails to meet the applicable warranty set forth herein to our reasonable satisfaction, we will repair or replace this Product and/or Battery within a commercially reasonable time, at our option and at no charge, as described below.

You may register your Product in order to receive Product-related information and enjoy expedited support from iRobot Customer Care. Failure to register your Product will not diminish your warranty rights.

2. If you wish to make a warranty claim, you must contact iRobot for problem determination and service procedures. To obtain warranty service, support, or other information, please visit our website at www.irobot.com or call 877-855-8593. Warranty repairs must be performed by iRobot Corporation's authorized service center. When you contact iRobot, please have the following ready: (1) your Product serial number, and (2) your original proof of purchase that shows the date of purchase and full details of the Product. Our colleagues will advise you of the process involved in making a claim. Any claim under this Limited Warranty is subject to you notifying us of the alleged defect within a reasonable time of it coming to your attention and, in any case, by no later than the expiry of the applicable warranty period described in Section 1.

3. If a claim is received within the applicable warranty period and the Product and/or Battery is found to have failed under the applicable warranty we shall, at our option:
 - Repair the Product and/or Battery;
 - Exchange the Product and/or Battery with a product and/or battery that is new or which has been manufactured from new or serviceable used parts and is at least functionally equivalent to the original Product and/or Battery; or
 - Exchange the Product and/or Battery with a product and/or battery that is a new and upgraded model which has at least equivalent or upgraded function to the original Product and/or Battery.

Replacement or repaired Products and/or Batteries, as applicable, will be returned to you as soon as commercially practicable. All replaced parts, Products, and/or Batteries become our property and must be returned to iRobot. If the Product and/or Battery is found not to be covered by this Limited Warranty, we (and our authorized service companies) reserve the right to charge a handling fee. When repairing or replacing a Product or Battery, we may use products or parts that are new, equivalent to new, or re-conditioned.

As far as applicable laws permit, the applicable warranty period will not be extended, renewed, or otherwise affected due to subsequent exchange, resale, repair, or replacement of the Product and/or Battery. However, Products repaired or replaced during the applicable warranty period will be warranted for the remainder of the original warranty period (if any). Batteries repaired or replaced during the applicable warranty period will be warranted for the remainder of the original warranty period or for ninety (90) days from the date of repair or replacement, whichever is longer.

4. This Limited Warranty covers manufacturing defects in materials and workmanship in the Product encountered upon purchase directly from iRobot or an iRobot authorized seller/dealer/reseller. Unless agreed in writing, this Limited Warranty will not apply if the defect(s) relate to: normal wear and tear (including, without limitation, wear and tear of the Battery, if applicable); damage which occurs in shipment or due to a failure to adequately package the Product for transportation; applications or uses for which this Product was not intended; failures or

avrà diritto alla garanzia legale concessa ai consumatori ai sensi degli articoli riportati alle Sezioni da 128 a 135 del Codice del consumo italiano (decreto legislativo n. 206/2005). La presente Garanzia limitata non influisce in alcun modo sulla garanzia legale. La garanzia legale ha una durata di due anni a partire dalla consegna di questo Prodotto e può essere esercitata entro due mesi dal rilevamento del difetto in questione.

Per i prodotti acquistati in Belgio si applicano anche i seguenti termini:

Se l'utente è un consumatore, oltre alla presente Garanzia limitata, avrà diritto ad una garanzia legale di due anni ai sensi delle disposizioni sulla vendita dei beni di consumo del Codice civile belga. Questa garanzia legale decorre a partire dalla data di consegna di questo Prodotto. La presente Garanzia limitata è in aggiunta ad essa e non influisce sulla garanzia legale.

Per i prodotti acquistati nei Paesi Bassi si applicano anche i seguenti termini:

Se l'utente è un consumatore, la presente Garanzia limitata si aggiunge e non influirà sui suoi diritti ai sensi delle disposizioni sulla vendita dei beni di consumo riportate nel Libro 7, Titolo 1 del Codice civile olandese.

ASSISTENZA

Per usufruire del servizio di garanzia, assistenza o altre informazioni, visitare il nostro sito Web all'indirizzo education@irobot.com. Conservare queste istruzioni per riferimenti futuri in quanto contengono informazioni importanti. Per i dettagli sulla garanzia e gli aggiornamenti delle informazioni normative, visitare edu.irobot.com/support.

Progettato in Massachusetts e prodotto in Cina.

Copyright © 2020-2022 iRobot Corporation. Tutti i diritti riservati. Brevetto U.S.A. n. www.irobot.com/patents. Altri brevetti in attesa di approvazione. iRobot e Create sono marchi registrati di iRobot Corporation. Il marchio Bluetooth® e i loghi sono marchi registrati di Bluetooth SIG, Inc. e ogni uso di tali marchi da parte di iRobot è soggetto a licenza. Tutti gli altri marchi citati sono di proprietà dei rispettivi proprietari.

DE DEUTSCH

WICHTIGE SICHERHEITSINFORMATIONEN

ANWEISUNGEN BITTE SPEICHERN | REGULATORISCHES MODELL: STEMB-Y1

⚠️ WARNUNG

LESEN SIE ALLE ANWEISUNGEN, BEVOR SIE DAS GERÄT VERWENDEN.

Lesen und befolgen Sie die Sicherheitshinweise bei der Einrichtung, Verwendung oder Wartung Ihres Roboters, um das Verletzungs- und Schadensrisiko zu verringern.

ALLGEMEINE SICHERHEITSHINWEISE

- Bewahren Sie die Sicherheits- und Bedienungsanweisungen zur späteren Referenz auf.
- Lesen Sie alle Sicherheits- und Bedienungsanweisungen, bevor Sie den Roboter in Betrieb nehmen.
- Beachten Sie alle Warnhinweise, die auf dem Roboter, Akku, Akku-Ladegerät und in den Sicherheits- und Konformitätsinformationen angegeben sind.
- Befolgen Sie alle Betriebs- und Gebrauchsanweisungen.

ANWEISUNGEN

- **EINSCHALTEN:** Setzen Sie den Roboter auf das Dock, um ihn einzuschalten.
- **AUSSCHALTEN/STANDBY-MODUS:** Halten Sie die mittlere Taste des Roboters 7 Sekunden lang gedrückt, bis die Anzeige erlischt.
- **LADEN:** Setzen Sie den Roboter zum Laden auf das Dock. Während der Roboter aufgeladen wird, dreht sich der Leuchtring in einem hellen weißen Licht. Wenn der Roboter vollständig aufgeladen ist, leuchtet die Anzeige des Roboters gedimmt weiß.
- **ROS 2- UND BLUETOOTH®-MODUS:** Wenn der Roboter eingeschaltet ist, (a) leuchtet die LED-Anzeige blau, wenn im Bluetooth-Modus die

Verbindung getrennt ist, (b) schaltet sich die LED-Anzeige im Bluetooth-Modus aus oder (c) leuchtet die LED-Anzeige weiß, während sich der Roboter im ROS 2-Modus befindet. Um den Modus zu wechseln, entfernen Sie die Blende des Roboters und betätigen den Schalter mit dem Bluetooth- und USB-Symbol.

- **BLLENDE ENTFERNEN:** Legen Sie jeweils einen Daumen auf die beiden geriffelten Laschen der Blende. Drehen Sie die Blende gegen den Uhrzeigersinn, bis sie spürbar austrastet, und heben Sie sie an, um sie zu entfernen.
- **BLLENDE ANBRINGEN:** Platzieren Sie die Blende im gleichen Winkel auf den Roboter, in dem Sie sie entfernt haben. Legen Sie jeweils einen Daumen auf die beiden geriffelten Laschen der Blende, und drehen Sie sie im Uhrzeigersinn, bis sie spürbar einrastet.
- **AUFFANGBEHÄLTER ENTFERNEN/EINSETZEN:** Ziehen Sie am Griff, um den Auffangbehälter zu lösen, und ziehen Sie ihn dann heraus. Zum Einsetzen schieben Sie den Auffangbehälter in den Roboter, bis Sie ein Klicken hören.

VERWENDUNG, PFLEGE UND REINIGUNG

- Dieser Roboter ist nur für den Einsatz in Innenräumen auf harten Böden geeignet.
- Dieser Roboter ist kein Spielzeug. Setzen oder stellen Sie sich nicht auf dieses Gerät. Lassen Sie kleine Kinder und Haustiere nicht unbeaufsichtigt, während der Roboter in Betrieb ist.
- Dieser Roboter hat elektrische Teile. Tauchen Sie ihn nicht in Wasser ein. Wischen Sie ihn zum Reinigen nur mit einem mit Wasser befeuchteten Tuch ab.
- Verwenden Sie dieses Gerät nicht, um brennende oder rauchende Gegenstände aufzusaugen.
- Verwenden Sie dieses Gerät nicht, um große Gegenstände, Bleichmittel, Lacke oder andere Chemikalien aufzunehmen.
- Entfernen Sie vor der Verwendung des Roboters zerbrechliche Gegenstände aus dem Saugbereich. Dies gilt auch für Gegenstände auf Möbeln, die herabfallen können, wenn gegen die Möbel gedrückt oder gestoßen wird.
- Räumen Sie alle Netzkabel, Rollladegeräte und Zugschnüre von Jalousien und Vorhängen aus dem Weg, um das Risiko zu verringern, dass damit verbundene Gegenstände herabgezogen werden.
- Falls der Raum einen Balkon hat, sollte eine physische Barriere verwendet werden, um den Zugang zum Balkon für den Roboter zu versperren und einen sicheren Betrieb zu gewährleisten.
- Betreiben und lagern Sie Ihren Roboter nur bei Zimmertemperatur.
- Kinder müssen beaufsichtigt werden, um sicherzustellen, dass sie nicht mit dem Roboter spielen. Das Gerät darf von Kindern nicht ohne Aufsicht gereinigt oder gewartet werden.
- Achten Sie darauf, dass alle Teile auf der Blende sicher befestigt sind. Legen Sie keine Gegenstände auf den Roboter.
- Verwenden Sie den Roboter nicht in Bereichen, in denen offenliegende Steckdosen in den Boden eingelassen sind.

Dieses Gerät ist nicht für die Verwendung durch Personen (einschließlich Kindern) mit eingeschränkten physischen, sensorischen oder mentalen Fähigkeiten oder Mangel an Erfahrung und Wissen geeignet, es sei denn, sie werden von einer für ihre Sicherheit verantwortlichen Person beaufsichtigt oder haben von dieser Person eine Einweisung in die Benutzung des Geräts erhalten. Kinder müssen beaufsichtigt werden, um sicherzustellen, dass sie nicht mit dem Gerät spielen.

AKKU und LADEVORGANG

- Überprüfen Sie den Akku vor jeder Verwendung auf Anzeichen von Beschädigungen oder Lecks. Laden Sie den Akku nicht auf, wenn er beschädigt oder undicht ist.
- Laden Sie den Akku nur in Innenräumen.
- Verwenden Sie zum Laden des iRobot-Akkus nur das mitgelieferte Akkuladegerät.
- Schließen Sie das Gerät zum Laden nur an eine Standard-Steckdose an. Das Produkt darf nicht mit Spannungswandlern verwendet werden. Bei Verwendung von anderen Spannungswandlern verfällt die Garantie sofort.
- Stellen Sie sicher, dass die Nennspannung des mitgelieferten Ladegeräts der Standard-Ausgangsspannung entspricht.
- Berühren Sie das Akkuladegerät niemals mit nassen Händen.

- Verwenden Sie nur den im Lieferumfang des Roboters enthaltenen Akku von iRobot.
- Ersatzakkus finden Sie unter www.irobot.com.
- Laden Sie den Akku immer auf, und entfernen Sie ihn aus dem Roboter, bevor Sie diesen transportieren oder längere Zeit lagern.
- Entfernen Sie vor der Reinigung des Roboters stets den Akku.
- Halten Sie den Akku sauber und trocken. Wischen Sie die Anschlusspole bei Bedarf mit einem sauberen, trockenen Tuch ab.
- Akkus dürfen nicht zerquetscht, zerlegt oder zerleinert werden.
- Setzen Sie Akkus und Batterien keinen mechanischen Stößen aus.
- Erhitzen Sie den Akku nicht, und platzieren Sie ihn nicht in der Nähe einer Wärmequelle.
- Vermeiden Sie direkte Sonneneinstrahlung.
- Der Akku darf nicht verbrannt werden.
- Der Akku darf nicht kurzgeschlossen werden.
- Der Akku darf nicht in Flüssigkeit getaucht werden.
- Der Akku muss vor dem Recyceln oder Entsorgen des Roboters daraus entfernt werden.
- Erkundigen Sie sich bezüglich der ordnungsgemäßen Entsorgung des Akkus bei Ihrer örtlichen oder regionalen Abfallbehörde, um weitere Informationen zu Sammlung, Wiederverwendung und Recycling zu erhalten.
- Aus dem Akku auslaufende Flüssigkeit darf nicht mit Haut oder Augen in Kontakt kommen. Falls eine solche Berührung erfolgt ist, waschen Sie den betroffenen Bereich mit reichlich Wasser, und suchen Sie einen Arzt auf.

REGULATORISCHE INFORMATIONEN



- Hiermit erklärt die iRobot Corporation, dass das Robotermodell STEMB-Y1 der EU-Richtlinie für Funkanlagen 2014/53/EU entspricht. Der vollständige Text der EU-Konformitätserklärung steht unter folgender Internetadresse zur Verfügung: www.irobot.com/compliance.
- Den Bericht über chemische Informationen, in dem alle besonders besorgniserregenden Stoffe (Substances of Very High Concern, SVHC) gemäß EU-Richtlinie EU 1907/2006 aufgeführt werden, finden Sie unter: www.irobot.com/compliance.
- Das Robotermodell STEMB-Y1 beinhaltet die Dual-Band-Funkmodule der Modelle: iRobot AXF-Y1 und Laird BT850.
- Das Robotermodell STEMB-Y1 wird mit der WLAN-Frequenz 2,4 GHz betrieben. Die 2,4-GHz-Frequenz ist auf einen Betrieb zwischen 2412 MHz und 2472 MHz mit einer maximalen EIRP-Ausgangsleistung von 19,1 dBm (81,28 mW) bei 2442 MHz beschränkt.



- Dieses Symbol auf dem Akku zeigt an, dass dieser nicht mit sortiertem Hausmüll entsorgt werden darf, sondern an einer speziellen Sammelstelle abgegeben werden muss. Als Endverbraucher unterliegt es Ihrer Verantwortung, den verbrauchten Akku in Ihrem Gerät umweltschonend zu entsorgen: (1) Geben Sie ihn an den Vertrieb/Händler zurück, von dem Sie das Produkt gekauft haben, oder (2) bringen Sie ihn zu einer ausgewiesenen Sammelstelle.
- Durch die korrekte Entsorgung dieses Produkts können wertvolle Ressourcen eingespart und mögliche negative Auswirkungen auf die menschliche Gesundheit und die Umwelt verhindert werden, die ansonsten durch unsachgemäße Handhabung von Abfällen entstehen könnten. Weitere Informationen erhalten Sie bei der vor Ort zuständigen Behörde oder bei Ihrer nächsten Sammelstelle. Für die unsachgemäße Entsorgung dieser Abfälle können gemäß den in Ihrem Land geltenden Rechtsvorschriften Strafen verhängt werden. Weitere Informationen finden Sie unter folgender Quelle: http://ec.europa.eu/environment/waste/weee/index_en.html
- Recyceln Sie Ihr Altgerät von iRobot® verantwortungsvoll gemäß den lokalen Bestimmungen.

RECYCLING-INFORMATIONEN



Entsorgen Sie den Roboter gemäß den lokalen und landesspezifischen Entsorgungsvorschriften (falls vorhanden), einschließlich der Vorschriften für die Verwertung und das Recycling von Elektro- und Elektronik-Altgeräten, wie z. B. WEEE in der EU (Europäische Union). Informationen zum Recycling erhalten Sie bei Ihrem örtlichen Entsorgungsunternehmen.

BESCHRÄNKTE GARANTIE FÜR ERSTKÄUFER

BEI KAUF IN DEN USA, KANADA, AUSTRALIEN ODER NEUSEELAND:

HINWEIS: Diese beschränkte Garantie für den Erstkäufer („beschränkte Garantie“) hat keinen Einfluss auf Ihre Rechte gemäß den Gesetzen zum Verkauf von Konsumgütern.

iRobot gewährt für dieses Create® 3-Produkt (dieses „Produkt“) in dem von der iRobot Corporation („iRobot“, „wir“, „uns/unsere“) gefertigten und an den Erstkäufer („Sie“, „Ihre“) im Originalkarton gelieferten Zustand folgende Garantie gegen Material- und Verarbeitungsfehler innerhalb des festgelegten Garantiezeitraums:

1. Aufgrund der einzigartigen Beschaffenheit dieses Produkts ist es uns nicht möglich, alle Arten und Weisen vorherzusehen, in denen Anwender es zerlegen, anpassen, verändern oder beeinflussen können. Die beschränkte Garantie für dieses Produkt beginnt am Datum des Erstkaufs und ist nur für Produkte gültig und durchsetzbar, die in den USA, Kanada, Australien oder Neuseeland erworben und verwendet werden, und umfasst nicht die Installation, den Ausbau oder den Wiedereinbau von Teilen. Wir übernehmen keine Garantie für das Produkt, die über Herstellungs- und Verarbeitungsfehler hinausgeht, die unmittelbar nach der Lieferung in der Originalverpackung festgestellt wurden. Wir übernehmen keine Garantie für den unterbrechungsfreien oder fehlerfreien Betrieb des Produkts. Dieses Produkt enthält einen Akku (der „Akku“), dessen Funktionsfähigkeit für einen Zeitraum von sechs (6) Monaten ab dem Kaufdatum garantiert wird. Wenn das Produkt oder der Akku die in dieser Garantie festgelegten Spezifikationen nicht zur angemessenen Zufriedenheit erfüllt, werden wir dieses Produkt und/oder diesen Akku innerhalb eines wirtschaftlich angemessenen Zeitraums nach unserem Ermessen kostenlos wie unten beschrieben reparieren oder ersetzen.

Sie können Ihr Produkt registrieren, um produktbezogene Informationen zu erhalten und vom beschleunigten Support durch den iRobot-Kundendienst zu profitieren. Ihre Garantiesprüche gelten auch ohne Registrierung des Produkts.

2. Wenn Sie einen Garantiespruch geltend machen möchten, wenden Sie sich bitte an iRobot, um den Fehler zu ermitteln und die weitere Vorgehensweise zu erörtern. Um Garantieleistungen, Support oder andere Informationen zu erhalten, besuchen Sie unsere Website unter www.irobot.com, oder rufen Sie uns unter +1 877 855 8593 an. Garantiereparaturen müssen vom autorisierten Servicezentrum der iRobot Corporation durchgeführt werden. Halten Sie bei der Kontaktierung von iRobot bitte Folgendes bereit: (1) die Seriennummer des Produkts und (2) den Originalaufkleber, auf dem das Kaufdatum und die vollständigen Details des Produkts angegeben sind. Unsere Mitarbeiter geben Ihnen weitere Informationen über die Vorgehensweise bei der Geltendmachung eines Garantiespruchs. Jeder Anspruch im Rahmen dieser beschränkten Garantie unterliegt der Voraussetzung, dass Sie uns innerhalb angemessener Zeit nach Kenntnis des möglichen Mangels und in jedem Fall spätestens bis zum Ablauf der in Abschnitt 1 beschriebenen Gewährleistungsfrist benachrichtigen.
 3. Wenn ein Anspruch innerhalb des Garantiezeitraums eingetriggt und das Produkt und/oder der Akku im Rahmen der Garantie versagt hat, werden wir nach unserem Ermessen:
 - das Produkt und/oder den Akku reparieren
 - das Produkt und/oder den Akku gegen ein neues Produkt und/oder einen neuen Akku austauschen oder gegen ein Produkt, das aus neuen oder gebrauchsfähigen gebrauchten Teilen hergestellt wurde und zumindest funktionell dem Originalprodukt und/oder dem Original-Akku entspricht, oder
 - das Produkt und/oder den Akku gegen ein neues und verbessertes Produkt und/oder einen neuen und verbesserten Akku austauschen, das/der mindestens die gleiche Funktion wie das Originalprodukt und/oder der Original-Akku oder eine verbesserte Funktion hat
- Ausgetauschte oder reparierte Produkte und/oder Akkus erhalten Sie sobald wie möglich zurück. Alle ersetzten Teile, Produkte und/oder Akkus gehen in unser Eigentum über und müssen an iRobot zurückgegeben werden. Wenn festgestellt wird, dass das Produkt und/oder der Akku nicht von dieser beschränkten Garantie abgedeckt sind, behalten

wir (und unsere autorisierten Serviceunternehmen) uns das Recht vor, eine Bearbeitungsgebühr zu erheben. Im Rahmen der Reparatur oder des Austauschs des Produkts oder Akkus können wir Produkte oder Teile verwenden, die neu sind, neuen Produkten entsprechen oder generalüberholt wurden.

Soweit gesetzlich zulässig, wird der Garantiezeitraum aufgrund eines Austauschs, Weiterverkaufs, Ersatzes oder einer Reparatur des Produkts und/oder Akkus nicht verlängert, erneuert oder anderweitig beeinflusst. Für Produkte, die während des geltenden Garantiezeitraums repariert oder ersetzt wurden, gilt jedoch weiter der ursprüngliche Garantiezeitraum (falls zutreffend). Für Akkus, die während des geltenden Garantiezeitraums repariert oder ersetzt wurden, gilt weiter der ursprüngliche Garantiezeitraum oder eine Garantie von neunzig (90) Tagen ab dem Datum der Reparatur oder des Austauschs, je nachdem, welcher Zeitraum länger ist.

- Diese beschränkte Garantie deckt Herstellungsfehler bei Material und Verarbeitung des Produkts ab, die beim direkten Kauf von iRobot oder einem von iRobot autorisierten Verkäufer/Händler auftreten. Sofern nicht schriftlich vereinbart, gilt die beschränkte Garantie nicht bei Mängeln aufgrund von normaler Abnutzung (u. a. Verschleiß des Akkus, falls zutreffend), Schäden, die während des Transports oder aufgrund einer nicht ordnungsgemäßen Verpackung des Produkts für den Transport verursacht wurden, Anwendungen, für die dieses Produkt nicht vorgesehen ist, Ausfällen oder Problemen, die durch Produkte oder Ausrüstung verursacht werden, die nicht von der iRobot Corporation bereitgestellt wurden, Unfällen, Missbrauch, Vernachlässigung, falscher Anwendung, Feuer, Wasser, Blitzschlag oder sonstiger höherer Gewalt, Kurzschluss des Akkus und Entfernens oder Beschädigen der Siegel am Akku- oder Batteriegehäuse oder Verwendung des Akkus in einem anderen als dem dafür vorgesehenen Gerät, falscher Netzspannung, Schäden durch unsachgemäße Installation, Änderungen oder Modifikationen des Produkts, u. a. vorsätzliche oder absichtliche Beschädigung, Fahrlässigkeit oder Unachtsamkeit, unsachgemäße oder nicht autorisierte Reparatur, oberflächliche oder kosmetische Schäden, Nichtbeachtung der Anweisungen in der Bedienungsanleitung zu Betrieb, Einstellungen, Wartung sowie Umgebungsbedingungen, Verwendung von Drittanbieter-Teilen oder nicht zugelassenen Teilen, Verbrauchsmaterialien, Zubehörtteilen oder Geräten, Ausfälle oder Probleme aufgrund von Inkompatibilität mit anderen Geräten, extreme oder externe Ursachen, die außerhalb unserer angemessenen Kontrolle liegen, u. a. Ausfälle, Schwankungen oder Unterbrechungen der Stromversorgung, des Internetdienstes oder des drahtlosen Netzwerks, eine schwache und/oder schwankende Funksignalstärke in Ihrem Zuhause sowie Produkte, die von nicht autorisierten Händlern/Wiederverkäufern erworben wurden.

Diese beschränkte Garantie gilt nicht für Zubehör und andere Verbrauchsmaterialien wie Filter und Bürsten. Diese beschränkte Garantie ist ungültig, wenn (a) die Seriennummer des Produkts entfernt, gelöscht, beschädigt, verändert oder in irgendeiner Weise unleserlich gemacht wurde (nach unserem alleinigen Ermessen) oder (b), wenn die Bestimmungen dieser beschränkten Garantie oder des mit uns abgeschlossenen Vertrages verletzt werden.

- Diese beschränkte Garantie ist Ihr einziges und ausschließliches Rechtsmittel gegen iRobot und die einzige und ausschließliche Haftung seitens iRobot in Bezug auf Mängel an Ihrem Produkt. Diese beschränkte Garantie ist nicht übertragbar und ersetzt alle anderen Garantien und Haftungen von iRobot, egal ob mündlich, schriftlich, (nicht zwingend) gesetzlich oder vertraglich, deliktisch oder anderweitig, u.a. und sofern nach geltendem Recht zulässig, alle stillschweigenden Bedingungen, Garantien oder anderen Bedingungen in Bezug auf zufriedenstellende Qualität oder Eignung für einen bestimmten Zweck. **SOWEIT NACH GELTENDEM RECHT ZULÄSSIG, HAFTET DIE IROBOT CORPORATION NICHT FÜR DEN VERLUST, DIE BESCHÄDIGUNG ODER KORRUPTION VON DATEN, DEN VERLUST VON EINNAHMEN ODER GEWINNEN, DAS NICHT-ERWIRKEN VON EINSPARUNGEN ODER ANDEREN VORTEILEN, DEN VERLUST DER NUTZUNG VON PRODUKTEN ODER FUNKTIONEN, GESCHÄFTSVERLUST, VERTRAGSVERLUST, ERHÖHTE KOSTEN ODER AUFWENDUNGEN ODER ANDERE INDIREKTE, BESONDERE, NEBEN- ODER FOLGESCHÄDEN, UNABHÄNGIG VON DER RECHTSSTHEORIE, AUF DER DER ANSPRUCH BERUHT, UND SELBST WENN IROBOT AUF DIE MÖGLICHKEIT SOLCHER SCHÄDEN HINGEWIESEN WURDE. RÜCKERSTATTUNGEN JEDLICHER ART DURCH DIE IROBOT CORPORATION ERFOLGEN MAXIMAL IN HÖHE DES KAUFPREISES DES VON DER IROBOT CORPORATION VERKAUFTE PRODUKTS, DAS DEN MÖGLICHEN SCHADEN VERURSACHT. OHNE EINSCHRÄNKUNG DES VORSTEHENDEN ÜBERNEHMEN SIE ALLE RISIKEN UND HAFTUNGEN FÜR VERLUSTE, SCHÄDEN ODER VERLETZUNGEN FÜR SIE UND IHR EIGENTUM SOWIE FÜR ANDERE PERSONEN UND DEREN EIGENTUM,**

DIE SICH AUS DER VERWENDUNG, DEM MISSBRAUCH ODER DER UNMÖGLICHKEIT DER VERWENDUNG DIESES PRODUKTS ERGEBEN UND NICHT DIREKT DURCH GROBE FAHRLÄSSIGKEIT ODER VORSÄTZLICHES FEHLVERHALTEN DER IROBOT CORPORATION VERURSACHT WURDEN. DIE OBIGEN EINSCHRÄNKUNGEN GELTEN NICHT FÜR TODESFÄLLE ODER PERSONENSCHÄDEN, DIE NACHWEISLICH AUF FAHRLÄSSIGKEIT VON IROBOT ZURÜCKZUFÜHREN SIND.

Diese beschränkte Garantie schließt weder (a) Ihre Rechte und Ansprüche nach geltendem Gesetz noch (b) Ihre Rechte gegenüber dem Verkäufer des Produkts aus oder begrenzt diese. Die Beschränkungen der Gewährleistung, Haftung und Rechtsmittel gelten im Bundesstaat New Jersey im gesetzlich maximal zulässigen Rahmen.

BEI KAUF IN DEUTSCHLAND:

1. ANWENDBARKEIT UND VERBRAUCHERSCHUTZRECHTE

- iRobot UK Ltd., 111 Buckingham Palace Road, London SW1W 0SR, Vereinigtes Königreich ("iRobot", "wir", "unser" und/oder "uns") gewährt eine freiwillige beschränkte Garantie für dieses Produkt schuldungswecke (das "Produkt") in dem unter Ziffer 5 und den folgenden Bedingungen angegebenen Umfang.
- Diese beschränkte Garantie gewährt Rechte, die unabhängig und zusätzlich zu den gesetzlichen Rechten aus einem Verbrauchsgüterkauf bestehen und deren Inanspruchnahme unentgeltlich ist. Insbesondere schließt die beschränkte Garantie Rechte aus einem Verbrauchsgüterkauf weder aus noch schränkt sie sie in irgendeiner Form ein. Es steht Ihnen frei zu wählen, ob Sie die Rechte aus der beschränkten Garantie oder aus den gesetzlichen Rechten zum Verbrauchsgüterkauf, insbesondere solchen aus §§ 434 ff. BGB sowie §§ 474 ff. BGB, geltend machen. Die Bedingungen dieser beschränkten Garantie gelten nicht für Ihre gesetzlichen Rechte aus einem Verbrauchsgüterkauf. Auch schließt diese beschränkte Garantie Ihre Rechte gegenüber dem Verkäufer des Produkts weder aus noch schränkt sie diese ein.

2. UMFANG DER GARANTIE

- iRobot garantiert, dass während eines Zeitraums von zwei (2) Jahren ab Kaufdatum (der "Garantiezeitraum") keine Material- und Verarbeitungsfehler (mit Ausnahme der in Ziffer 5 ausgenommenen Beschränkungen) auftreten. Andernfalls werden wir das Produkt innerhalb einer angemessenen Zeitspanne und kostenlos entweder reparieren oder ersetzen; weitere Einzelheiten hierzu sind unten beschrieben.
- Diese beschränkte Garantie gilt nur in Deutschland für in Deutschland gekaufte Produkte.

3. GELTENDMACHUNG EINES ANSPRUCHS UNTER DER BESCHRÄNKTEN GARANTIE

- Wenn Sie einen Garantieanspruch geltend machen möchten, wenden Sie sich bitte an einen autorisierten Händler, dessen Kontaktdaten unter <https://edu.irobot.com/partners/find-a-partner> zu finden sind. Halten Sie bei der Kontaktaufnahme mit Ihrem Händler bitte die Seriennummer Ihres Produkts und den Original-Kaufbeleg bereit, aus dem das Kaufdatum und alle Einzelheiten des Produkts hervorgehen. Unsere Mitarbeiter werden Sie über das Verfahren zur Geltendmachung Ihres Anspruchs informieren.
- Jeder uns mitgeteilte Fehler ist uns (oder einem unserer autorisierten Händler) innerhalb einer angemessenen Frist nach Entdeckung des Fehlers mitzuteilen und muss in jedem Fall spätestens vor Ablauf der Garantiezeit zusätzlich einer zusätzlichen Frist von vier (4) Wochen nach Ablauf der Garantiezeit geltend gemacht werden.

4. BEHEBUNG

- Wenn Ihr Antrag auf Geltendmachung der Garantie bei uns innerhalb des in Ziffer 3 Absatz 2 festgelegten Zeitraums eingeht und festgestellt wird, dass das Produkt eine Fehlfunktion im Sinne dieser Garantie aufweist, werden wir innerhalb einer angemessenen Zeitspanne ab Ihrer Anfrage nach unserer Wahl:
 - das Produkt reparieren
 - das Produkt gegen ein Produkt austauschen, das neu ist oder aus neuen oder funktionstüchtigen gebrauchten Teilen hergestellt wurde („Refurbished“) und dem Originalprodukt zumindest funktional gleichwertig ist, oder
 - das Produkt gegen ein Produkt austauschen, bei dem es sich um ein neues und verbessertes Modell handelt, das im Vergleich zum Originalprodukt eine mindestens gleichwertige oder verbesserte Funktionalität aufweist.

Wenn wir das Produkt reparieren oder ersetzen, können wir Produkte oder Teile verwenden, die neu, neuwertig oder generalüberholt sind.

- Für Teile, die während der Garantiezeit repariert oder ersetzt werden, wird eine Garantie für den Rest der ursprünglichen Garantiezeit des Produkts oder für neunzig (90) Tage ab dem Datum der Reparatur oder des Austauschs gewährt, je nachdem, welcher Zeitraum länger ist.

(3) Ersatzprodukte oder reparierte Produkte werden Ihnen, soweit zutreffend, so schnell wie wirtschaftlich durchführbar zurückgegeben. Alle Teile des Produkts oder anderer Geräte, die wir ersetzen, gehen in unser Eigentum über.

5. WAS IST NICHT ABGEDECKT?

- Diese beschränkte Garantie gilt nicht für Batterien, Zubehör und andere Verbrauchsartikel wie Filter, Bürsten, Einweg-Schmutzbeutel, Reinigungspads oder Reinigungslösungen.
- Sofern nicht mindestens in Textform vereinbart, gilt die beschränkte Garantie nicht, wenn der/die Fehler im Zusammenhang mit Folgendem stehen: (a) normaler Abnutzung, (b) Fehlern, die durch eine grobe oder unsachgemäße Behandlung oder Verwendung des Produkts bzw. durch Unfall, falsche Benutzung, Feuer, Wasser, Blitzschlag oder andere natürliche Ursachen verursacht werden, (c) fehlender Beachtung der Bedienungsanleitung, (d) vorsätzlicher oder fahrlässiger Beschädigung, (e) Verwendung von Ersatzteilen, ggf. einer nicht autorisierten Reinigungslösung oder anderer Ersatzartikel (einschließlich Verbrauchsartikeln), die nicht von uns bereitgestellt oder empfohlen werden, (f) jeder Veränderung oder Modifizierung des Produkts, die von Ihnen oder einem nicht von uns autorisierten Dritten durchgeführt wurde, (g) jeder nicht sachgerechten Verpackung des Produkts für den Transport, (h) extremen oder externen Ursachen, die nach vernünftigen Gesichtspunkten nicht unserer Kontrolle unterliegen, einschließlich, aber nicht beschränkt auf Ausfälle, Schwankungen und Unterbrechungen der Energieversorgung, des ISP-Dienstes (Internetdienstanbieter) oder drahtloser Netzwerke, (i) schwacher und/oder unterbrochener WLAN-Signalstärke bei Ihnen zuhause.
- (3) Diese beschränkte Garantie gilt nicht mehr, wenn (a) nach billigem Ermessen feststeht, dass die Seriennummer des Produkts entfernt, gelöscht, verunstaltet, verändert wurde oder in irgendeiner Weise unleserlich ist oder (b) wenn Sie die Bestimmungen dieser beschränkten Garantie oder des mit uns abgeschlossenen Vertrages verletzen.

6. BEGRENZUNG DER HAFTUNG VON IROBOT

- iRobot gewährt keine Garantien, weder ausdrücklich noch stillschweigend, mit Ausnahme der oben genannten Garantien.
- iRobot haftet für Vorsatz und grobe Fahrlässigkeit unbeschränkt.

In allen anderen Fällen haftet iRobot - soweit nicht vorstehend etwas Abweichendes geregelt ist - nur bei Verletzung einer Vertragspflicht, deren Erfüllung die ordnungsgemäße Durchführung des Vertrages überhaupt erst ermöglicht und auf deren Einhaltung die Parteien regelmäßig vertrauen dürfen (sog. Kardinalpflicht), beschränkt auf den Ersatz des vorhersehbaren und typischen Schadens. In allen anderen Fällen ist die Haftung von iRobot vorbehaltlich der vorstehenden Regelung ausgeschlossen.

Jegliche Haftungsbeschränkung gilt nicht für Schäden aus der Verletzung des Lebens, des Körpers oder der Gesundheit sowie für Schäden nach dem Produkthaftungsgesetz.

BEI KAUF IN GROSSBRITANNIEN, IN DER SCHWEIZ ODER IM EUROPÄISCHEN WIRTSCHAFTSRAUM MIT AUSNAHME VON DEUTSCHLAND:

1. ANWENDBARKEIT UND VERBRAUCHERSCHUTZRECHTE

- iRobot UK Ltd., 111 Buckingham Palace Road, London SW1W 0SR, Großbritannien („iRobot“, „Wir“, „Unser“ und/oder „Uns“) gewährt eine optionale beschränkte Garantie für dieses Produkt (das „Produkt“) gemäß dem in Abschnitt 5 angegebenen Umfang, der den folgenden Bedingungen unterliegt.
- Diese beschränkte Garantie gewährt individuelle Rechte zusätzlich zu den gesetzlichen Rechten gemäß den Gesetzen zum Verkauf von Konsumgütern. Insbesondere schließt die beschränkte Garantie solche Rechte nicht aus und schränkt sie nicht ein. Sie können selbst entscheiden, ob Sie Ihre Rechte gemäß der beschränkten Garantie oder gesetzliche Rechte gemäß den Gesetzen Ihrer anwendbaren Gerichtsbarkeit in Bezug auf den Verkauf von Konsumgütern ausüben möchten. Die Bedingungen dieser beschränkten Garantie gelten nicht für die gesetzlichen Rechte gemäß den Gesetzen zum Verkauf von Konsumgütern. Diese beschränkte Garantie schließt Ihre Rechte gegenüber dem Verkäufer des Produkts weder aus noch schränkt sie sie ein.

2. GELTUNGSBEREICH DER GARANTIE

- iRobot garantiert, dass dieses Produkt (mit Ausnahme der Einschränkungen in Abschnitt 5) innerhalb von zwei (2) Jahren ab dem Kaufdatum („Garantiezeitraum“) frei von Material- und Verarbeitungsfehlern ist. Wenn das Produkt den Garantiestandard erfüllt, werden wir das Produkt innerhalb eines wirtschaftlich angemessenen Zeitraums kostenlos reparieren oder ersetzen wie im Folgenden beschrieben.
- Diese beschränkte Garantie ist nur in dem Land gültig und durchsetzbar, in dem Sie das Produkt erworben haben, vorausgesetzt, dass dieses Land in der Liste der festgelegten Länder aufgeführt ist (<https://edu.irobot.com/>)

[partners/find-a-partner](#)).

3. ANSPRUCH IM RAHMEN DER BESCHRÄNKTEN GARANTIE GELTEND MACHEN

- Wenn Sie einen Garantieanspruch erheben möchten, wenden Sie sich an den autorisierten Ansprechpartner. Eine Liste mit Kontaktdaten finden Sie unter <https://edu.irobot.com/partners/find-a-partner>. Wenn Sie Ihren Händler kontaktieren, halten Sie die Seriennummer des Produkts sowie den Original-Kaufbeleg von einem autorisierten Ansprechpartner oder Händler bereit, auf dem das Kaufdatum sowie die vollständigen Produktangaben zu erkennen sind. Unsere Mitarbeiter geben Ihnen weitere Informationen über die Vorgehensweise bei der Geltendmachung eines Garantieanspruchs.
- Wir (oder unser autorisierter Ansprechpartner oder Händler) müssen über einen angeblichen Mangel innerhalb eines angemessenen Zeitraums informiert werden und dieser muss in jedem Fall spätestens nach Ablauf der Garantiefrist zusätzlich einer zusätzlichen Frist von vier (4) Wochen geltend gemacht werden.

4. BEHEBUNG

- Wenn wir Ihre Anfrage auf einen Garantieanspruch innerhalb des Garantiezeitraums wie in Abschnitt 3, Absatz 2 definiert erhalten und festgestellt wird, dass das Produkt im Rahmen der Garantie Mängel aufweist, werden wir nach unserer Wahl:
 - das Produkt reparieren
 - das Produkt gegen ein neues Produkt oder gegen ein Produkt austauschen, das aus neuen oder gebrauchstüchtigen gebrauchten Teilen hergestellt wurde und zumindest funktionell dem Originalprodukt entspricht, oder
 - das Produkt gegen ein Produkt austauschen, das ein neues und verbessertes Modell ist, das mindestens die gleiche Funktion wie das Originalprodukt oder eine gegenüber dem Originalprodukt verbesserte Funktion hat

Im Rahmen der Reparatur oder des Austauschs des Produkts können wir Produkte oder Teile verwenden, die neu sind, neuen Produkten entsprechen oder erneuert wurden.

- Für während der Garantiezeit reparierte oder ersetzte Teile besteht eine Garantie für den Rest der ursprünglichen Garantiezeit oder für neunzig (90) Tage ab dem Datum der Reparatur oder des Austauschs, je nachdem, welcher Zeitraum länger ist.
- Ersatz- oder reparierte Produkte werden Ihnen sobald wie möglich zurückgegeben. Alle Teile des Produkts oder anderer Geräte, die wir ersetzen, gehen in unser Eigentum über.

5. WAS IST NICHT ABGEDECKT?

- Diese beschränkte Garantie gilt nicht für Akkus/Batterien, Zubehör und andere Verbrauchsmaterialien.
- Wenn nicht schriftlich vereinbart, gilt die eingeschränkte Garantie nicht, wenn der Mangel/die Mängel im Zusammenhang mit Folgendem stehen: (a) normale Abnutzung, (b) Mängel, die durch grobe oder unsachgemäße Handhabung oder Verwendung oder Schäden durch Unfall, Missbrauch, Vernachlässigung, Feuer, Wasser, Blitzschlag eine andere höhere Gewalt verursacht werden, (c) Nichteinhaltung der Produktanweisungen, (d) vorsätzlich oder absichtlich zugefügte Schäden oder Fahrlässigkeit, (e) Verwendung von Ersatzteilen oder andere Austauschteilen (einschließlich Verbrauchsgüter), die nicht von uns bereitgestellt oder empfohlen werden, (f) jede Änderung des Produkts, die von Ihnen oder einem von uns nicht autorisierten Dritten vorgenommen wurde, (g) jede nicht angemessene Verpackung des Produkts für den Transport, (h) extreme oder externe Ursachen, die sich unserer Kontrolle entziehen, u. a. Ausfälle, Schwankungen oder Unterbrechungen bei Stromversorgung, ISP-Dienst (Internet Service Provider) oder drahtlosen Netzwerken, (i) schwache und/oder inkonsistente Funksignalstärke in Ihrem Zuhause.
- Diese eingeschränkte Garantie ist ungültig, wenn (a) die Seriennummer des Produkts entfernt, gelöscht, beschädigt, verändert oder in irgendeiner Weise unleserlich gemacht wurde (nach unserem alleinigen Ermessen) oder (b) Sie die Bestimmungen dieser beschränkten Garantie oder des mit uns abgeschlossenen Vertrages verletzen.

6. BEGRENZUNG DER HAFTUNG VON IROBOT

- iRobot gewährt keine ausdrücklichen oder implizit vereinbarten Garantien mit Ausnahme der oben genannten beschränkten Garantien.
 - iRobot haftet nur für vorsätzliche und grobe Fahrlässigkeit nach den geltenden gesetzlichen Bestimmungen für Schäden oder Aufwändersersatz.
- In jedem anderen Fall, in dem iRobot haftbar gemacht werden kann, ist die Haftung von iRobot, sofern nicht anders angegeben, nur auf vorhersehbare und direkte Schäden beschränkt. In allen anderen Fällen ist die Haftung von iRobot gemäß der vorstehenden Bestimmung ausgeschlossen.

Jegliche Haftungsbeschränkung gilt nicht für Schäden aus der Verletzung von Leben, Körper oder Gesundheit resultieren.

7. ZUSÄTZLICHE BEDINGUNGEN

Für in Frankreich gekaufte Produkte gelten auch die folgenden Bedingungen:

Le vendeur livre un bien conforme au contrat et répond des défauts de conformité existant lors de la délivrance.

Il répond également des défauts de conformité résultant de l'emballage, des instructions de montage ou de l'installation lorsque celle-ci a été mise à sa charge par le contrat ou a été réalisée sous sa responsabilité (article L. 217-4 du Code de la Consommation).

Le bien est conforme au contrat:

(1) s'il est propre à l'usage habituellement attendu d'un bien semblable et, le cas échéant:

- s'il correspond à la description donnée par le vendeur et possède les qualités que celui-ci a présentées à l'acheteur sous forme d'échantillon ou de modèle;
- s'il présente les qualités qu'un acheteur peut légitimement attendre eu égard aux déclarations publiques faites par le vendeur, par le producteur ou par son représentant, notamment dans la publicité ou l'étiquetage;

(2) Ou s'il présente les caractéristiques définies d'un commun accord par les parties ou être propre à tout usage spécial recherché par l'acheteur, porté à la connaissance du vendeur et que ce dernier a accepté (article L. 217-5 du Code de la Consommation).

L'action résultant du défaut de conformité se prescrit par deux ans à compter de la délivrance du bien (article L. 217-12 du Code de la Consommation).

Lorsque l'acheteur demande au vendeur, pendant le cours de la garantie commerciale qui lui a été consentie lors de l'acquisition ou de la réparation d'un bien meuble, une remise en compte pour la garantie, toute période d'immobilisation d'au moins sept jours vient s'ajouter à la durée de la garantie qui restait à courir. Cette période court à compter de la demande d'intervention de l'acheteur ou de la mise à disposition pour réparation du bien en cause, si cette mise à disposition est postérieure à la demande d'intervention (article L. 217-16 du Code de la Consommation).

Le vendeur est tenu de la garantie à raison des défauts cachés de la chose vendue qui la rendent impropre à l'usage auquel on la destine, ou qui diminuent tellement cet usage que l'acheteur ne l'aurait pas acquise, ou n'en aurait donné qu'un moindre prix, s'il les avait connus (article 1641 du Code Civil).

L'action résultant des vices rédhibitoires doit être intentée par l'acquéreur dans un délai de deux ans à compter de la découverte du vice (article 1648 du Code Civil, alinéa 1^{er}).

Für in Italien gekaufte Produkte gelten auch die folgenden Bedingungen:

Wenn Sie Verbraucher sind, haben Sie zusätzlich zu dieser beschränkten Garantie Anspruch auf die gesetzliche Gewährleistung, die Verbrauchern gemäß den Abschnitten 128 bis 135 des italienischen Verbraucherschutzgesetzes (Gesetzesverordnung Nr. 206/2005) gewährt wird. Diese beschränkte Garantie hat keinerlei Einfluss auf die gesetzliche Gewährleistung. Die gesetzliche Gewährleistung hat eine Dauer von zwei Jahren ab Lieferung dieses Produkts und kann innerhalb von zwei Monaten nach Feststellung des jeweiligen Mangels geltend gemacht werden.

Für in Belgien gekaufte Produkte gelten auch die folgenden Bedingungen:

Wenn Sie Verbraucher sind, haben Sie zusätzlich zu dieser beschränkten Garantie Anspruch auf eine gesetzliche Gewährleistung von zwei Jahren gemäß den Bestimmungen über den Verkauf von Verbrauchsgütern des belgischen Bürgerlichen Gesetzbuches. Diese gesetzliche Gewährleistung beginnt mit dem Datum der Lieferung dieses Produkts. Diese beschränkte Garantie gilt zusätzlich zu der gesetzlichen Gewährleistung und hat keinen Einfluss darauf.

Für in den Niederlanden gekaufte Produkte gelten auch die folgenden Bedingungen:

Wenn Sie Verbraucher sind, wird diese beschränkte Garantie Ihre Rechte gemäß den Bestimmungen über den Verkauf von Verbrauchsgütern in Buch 7, Titel 1 des niederländischen Bürgerlichen Gesetzbuches ergänzen und nicht beeinträchtigen.

SUPPORT

Um Garantieleistungen, Support oder andere Informationen zu erhalten, besuchen Sie unsere Website unter www.irobot.com, oder senden Sie eine E-Mail an education@irobot.com. Bewahren Sie diese Anleitung zur

späteren Referenz auf, da sie wichtige Informationen enthält. Einzelheiten zu Garantie und Aktualisierungen der regulatorischen Informationen finden Sie unter www.irobot.com/support.

Entworfen in Massachusetts und hergestellt in China.

Copyright © 2020-2022 iRobot Corporation. Alle Rechte vorbehalten. US-Pat.-Nrn. www.irobot.com/patents. Weitere Patente angemeldet. iRobot und Create sind eingetragene Marken der iRobot Corporation. Die Wortmarke Bluetooth® und die zugehörigen Logos sind eingetragene Marken im Eigentum von Bluetooth SIG, Inc., und jegliche Nutzung dieser Marken durch iRobot erfolgt unter Lizenz. Alle anderen genannten Marken sind Eigentum ihrer jeweiligen Inhaber.

PL POLSKIE

WAŻNE INFORMACJE DOTYCZĄCE BEZPIECZEŃSTWA

ZACHOWAJ TE INSTRUKCJE | ZGODNY Z NORMAMI MODEL: STEMB-Y1

⚠️ OSTRZEŻENIE

PRZED UŻYCIEM PRZECZYTAJ WSZYSTKIE INSTRUKCJE

Aby zmniejszyć ryzyko odniesienia obrażeń lub uszkodzenia robota podczas jego konfigurowania, użytkowania i konserwacji, należy zapoznać się z informacjami dotyczącymi środków ostrożności i odpowiednio je stosować.

OGÓLNE INSTRUKCJE DOTYCZĄCE BEZPIECZEŃSTWA

- Informacje dotyczące bezpieczeństwa oraz instrukcje obsługi należy zachować na przyszłość.
- Przed uruchomieniem robota należy dokładnie zapoznać się z całą zawartością instrukcji obsługi.
- Należy przestrzegać wszystkich ostrzeżeń znajdujących się na robocie, akumulatorze, ładowarce oraz zawartych w dokumencie Ważne informacje dotyczące bezpieczeństwa i zgodności z przepisami.
- Należy przestrzegać wszystkich instrukcji dotyczących obsługi i eksploatacji urządzenia.

INSTRUKCJE

- **WŁĄCZANIE** - aby włączyć robota, umieść go w stacji dokującej.
- **TRYB GOTOWOŚCI** - nacisnij i przytrzymaj środkowy przycisk na robocie przez 7 sekund, aż jego podświetlenie zgaśnie.
- **ŁADOWANIE** - aby naładować robota, umieść go w stacji dokującej. Podczas ładowania pierścień świetlny obraca się, świecąc jasnym białym światłem. Po całkowitym naładowaniu urządzenia dioda zacznie świecić w sposób ciągły białym światłem o mniejszej jasności.
- **TRYBY ROS 2 i BLUETOOTH®** - po włączeniu robota dioda: (a) świeci na niebiesko, gdy robota nie jest połączony w trybie Bluetooth, (b) nie świeci, gdy robot jest połączony w trybie Bluetooth, (c) świeci na biało w trybie ROS 2. Aby zmienić tryb, zdejmij górną pokrywkę robota i przesuń przelącznik, na którym wyświetlają się symbole Bluetooth i USB.
- **ZDEJMOWANIE GÓRNEJ POKRYWKI** - umieść kciuki na dwóch przkłonowych zatrzaskach górnej pokrywy. Obróć pokrywę w lewo, aż usłyszysz kliknięcie, a następnie unieś ją i zdejmij.
- **ZAKŁADANIE GÓRNEJ POKRYWKI** - załóż pokrywę na robota pod takim samym kątem, jak podczas jej zdejmowania. Umieść kciuki na dwóch przkłonowych zatrzaskach górnej pokrywy i obróć ją w prawo, aż usłyszysz kliknięcie, które sygnalizuje, że znalazła się w odpowiednim położeniu.
- **WYJMOWANIE/WKŁADANIE POJEMNIKA** - pociągnij za uchwyt, aby zwolnić pojemnik, a następnie wysuń go. Aby włożyć pojemnik, wsuń go do robota, aż usłyszysz kliknięcie.

UŻYTKOWANIE, KONSERWACJA I CZYSZCZENIE

- Robot jest przeznaczony wyłącznie do użytku w pomieszczeniach

zamkniętych, na podłogach o twardej powierzchni.

- Robot nie jest zabawką. Nie wolno siadać ani stawać na robocie. Podczas pracy robota małe dzieci i zwierzęta powinny pozostawać pod nadzorem.
- Robot zawiera części elektryczne. Nie wolno zanurzać go w wodzie. Robota należy czyścić szmatką zwilżoną wyłącznie wodą.
- Nie należy używać urządzenia do sprzątania przedmiotów, które się pałq lub z których wydobywa się dym.
- Nie należy używać robota do usuwania dużych zanieczyszczeń, wybielaczy, farb ani innych substancji chemicznych.
- Przed użyciem robota należy usunąć z obszaru sprzątania kruche przedmioty, także te znajdujące się na meblach, które mogą spaść w przypadku popchnięcia lub uderzenia w mebel.
- Schować wszystkie przewody zasilające, a także sznurki do żaluzji i zaston, aby zabezpieczyć przedmioty przed ściąganiem na podłogę.
- Jeśli do pomieszczenia przylega balkon, należy zablokować do niego dostęp za pomocą fizycznej przeszkody, aby zapewnić bezpieczeństwo działania robota.
- Przechowywać i użytkować robota w temperaturze pokojowej.
- Nadzorować dzieci, aby nie bawiły się robotem. Dzieci nie powinny czyścić ani konserwować urządzenia bez nadzoru.
- Akcesoria należy bezpiecznie zamocować do górnej pokrywy. Nie umieszczać żadnych przedmiotów na robocie.
- Nie uruchamiać robota w pomieszczeniach z odsłoniętymi gniazdkami elektrycznymi w podłodze.

Z użyciem nie powinny korzystać osoby (w tym dzieci) o ograniczonych zdolnościach ruchowych, sensorycznych lub umysłowych albo nieposiadające odpowiedniego doświadczenia i wiedzy, o ile nie znajdują się pod nadzorem osoby odpowiedzialnej za ich bezpieczeństwo lub nie zostały przez takie osoby odpowiednio przeszkolone. Dzieci należy nadzorować, aby nie bawiły się urządzeniem.

AKUMULATOR I ŁADOWANIE

- Przed każdym użyciem należy sprawdzić, czy akumulator nie nosi śladów uszkodzenia ani wycieku. Nie wolno ładować uszkodzonych ani nieszczelnych akumulatorów.
- Ładować akumulator tylko w pomieszczeniach zamkniętych.
- Do ładowania akumulatora urządzenia iRobot używać wyłącznie dołączonej ładowarki.
- Do ładowania akumulatora używać wyłącznie standardowego gniazdka. Nie wolno podłączać produktu do przetwornicy napięcia. Korzystanie z przetwornicy napięcia spowoduje natychmiastowe unieważnienie gwarancji.
- Sprawdzić, czy napięcie znamionowe dołączonej ładowarki akumulatora odpowiada standardowemu napięciu sieciowemu.
- Nigdy nie obsługiwać ładowarki mokrymi rękami.
- Używać wyłącznie akumulatorów o właściwej specyfikacji, dostarczonych wraz z robotem przez firmę iRobot.
- Akumulator zamienne można zamówić na stronie www.irobot.com.
- Przed długotrwałym przechowywaniem lub transportem należy zawsze naładować akumulator i wyjąć go z robota.
- Przed przystąpieniem do czyszczenia robota zawsze należy wyjąć akumulator.
- Należy dbać o to, aby akumulator był suchy i czysty. W przypadku nalezności ognia lub styków akumulatora należy je przetrzeć czystą, suchą ściereczką.
- Nie wolno zginać, rozciągać ani rozmontowywać akumulatora.
- Nie narażać ogniu ani akumulatorów na wstrząsy mechaniczne.
- Nie podgrzewać akumulatora ani umieszczać go w pobliżu źródeł ciepła.
- Nie przechowywać akumulatora w następcznych miejscach.
- Nie podpalać akumulatora.
- Nie zwierać biegunów akumulatora.
- Nie zanurzać akumulatora w cieczach.
- Przed pozbyciem się robota należy wyjąć z niego akumulator.
- Przed pozbyciem się akumulatora należy zasięgnąć informacji na temat programów odbioru, ponownego wykorzystania i utylizacji sprzętu elektronicznego w lokalnej lub regionalnej instytucji odpowiedzialnej za gospodarkę odpadami.

- Jeśli dojdzie do wycieku z ognia, nie wolno dopuścić do kontaktu płynu ze skórą ani oczami. Jeśli doszło do takiego kontaktu, należy przepłukać narazione miejsce dużej ilością wody i skonsultować się z lekarzem.

INFORMACJE PRAWNE



- Firma iRobot Corporation oświadcza, że ten robot, oznaczony jako model STEMB-Y1, jest zgodny z dyrektywą UE o urządzeniach radiowych 2014/53/UE. Pełny tekst Deklaracji zgodności UE jest dostępny na stronie internetowej www.irobot.com/compliance.
- Raport zawierający wykaz substancji wzbudziających szczególnie duże obawy (SVHC) zgodnie z rozporządzeniem UE 1907/2006 jest dostępny na stronie www.irobot.com/compliance.
- Ten robot, oznaczony jako model STEMB-Y1, jest wyposażony w dwa moduły radiowe: iRobot, model AXF-Y1 oraz Laird, model BT850.
- Ten robot, oznaczony jako model STEMB-Y1, działa w paśmie 2,4 GHz WLAN. Pasma 2,4 GHz jest ograniczone do zakresu od 2412 do 2472 MHz i maksymalnej mocy wyjściowej EIRP 19,1 dBm (81,28 mW) przy częstotliwości 2442 MHz.



- Ten symbol na akumulatorze oznacza, że nie wolno go wyrzucać wraz ze zmieszanyymi odpadami komunalnymi, tj. należy go przekazać do wyznaczonego punktu zbiórki odpadów. Użytkownik końcowy ponosi odpowiedzialność za zutylizowanie zużytego akumulatora w swoim urządzeniu w sposób przyjazny dla środowiska, tj.: (1) zwrócić go do dystrybutora/sprzedawcy, u którego zakupiono produkt, lub (2) pozostawić go w wyznaczonym punkcie zbiórki tego typu odpadów.
- Prawidłowa utylizacja produktu pozwoli zaoszczędzić cenne zasoby i zapobiec potencjalnym negatywnym skutkom dla ludzkiego zdrowia i środowiska, które mogłyby wystąpić w przypadku niewłaściwego obchodzenia się z odpadami. W celu uzyskania dalszych informacji lub zbadania najbliższego wyznaczonego punktu zbiórki odpadów należy skontaktować się z lokalnymi władzami. Nieprawidłowa utylizacja tego typu odpadów może być zagrożona karą zgodnie z prawem krajowym. Więcej informacji jest dostępnych pod następującym adresem: http://ec.europa.eu/environment/waste/weee/index_en.html
- Zużyty produkt iRobot należy poddać recyklingowi zgodnie z lokalnymi przepisami.

INFORMACJE DOTYCZĄCE RECYKLINGU



Roboty należy utylizować zgodnie z lokalnymi i krajowymi przepisami o gospodarowaniu odpadami, w tym przepisami regulującymi odzyskiwanie i recykling zużytego sprzętu elektronicznego, takimi jak dyrektywa WEEE obowiązująca w krajach Unii Europejskiej. Aby uzyskać informacje na temat recyklingu, należy skontaktować się z lokalną instytucją odpowiedzialną za gospodarowanie odpadami.

OGRANICZONA GWARANCJA UDZIELANA PIERWOTNEMU NABYWCY

JĘSI PRODUKT ZOSTAŁ ZAKUPIONY W STANACH ZJEDNOCZONYCH, KANADZIE, AUSTRALII LUB NOWEJ ZELANDII:

UWAGA: niniejsza ograniczona gwarancja udzielana pierwotnemu nabywcy („Ograniczona gwarancja”) nie wpływa na ustawowe prawa wynikające z przepisów dotyczących sprzedaży produktów konsumenckich. Produkt Create® 3 („Produkt”), dostarczany i dystrybuowany przez firmę iRobot („iRobot”, „my”, „nasz”, „nas”), dostarczany pierwotnemu nabywcy („Użytkownik”, „Ty”) w kartonowym opakowaniu, jest obięty gwarancją firmy iRobot, obejmującą wady materiałowe i produkcyjne w okresie obowiązywania Ograniczonej gwarancji, zgodnie z następującymi warunkami:

1. Ze względu na unikalny charakter Produktu podjęcie przez Użytkownika próby rozmontowania, dostosowania, zmodyfikowania lub zmiany sposobu działania Produktu może powodować efekty, których nie jesteśmy w stanie przewidzieć. Ograniczona gwarancja na Produkt zaczyna obowiązywać w dniu jego zakupu, jest ważna oraz możliwa do zrealizowania wyłącznie w przypadku Produktów zakupionych i użytkowanych w Stanach Zjednoczonych, Kanadzie, Australii lub Nowej

Zelandii i nie obejmuje instalacji, demontażu ani ponownej instalacji. Gwarancja nie obejmuje wad fabrycznych ani materiałowych innych niż stwierdzone przy pierwszych oględzinach Produktu w chwili jego dostawy w oryginalnym opakowaniu. Nie gwarantujemy wolnego od zakłóceń ani bezbłędnego działania Produktu. Produkt zawiera akumulator („Akumulator”), który jest objęty gwarancją niezawodnego działania przez sześć (6) miesięcy od daty zakupu. Jeśli w naszej uzasadnionej opinii Produkt lub Akumulator nie będą spełniać określonych niniejszym dokumentem warunków gwarancji, naprawimy lub wymienimy Produkt lub Akumulator w uzasadnionym względami praktycznymi terminie, na naszych warunkach i na nasz koszt, zgodnie z opisanymi poniższymi zasadami.

Użytkownik może zarejestrować Produkt, aby otrzymywać informacje na jego temat i mieć dostęp do szybszej pomocy technicznej świadczonej przez dział obsługi klienta firmy iRobot. Niezarejestrowanie Produktu nie powoduje ograniczenia praw wynikających z gwarancji.

2. Jeśli Użytkownik chce zgłosić roszczenie gwarancyjne, powinien skontaktować się z firmą iRobot, aby określić problem i uzyskać informacje o procedurach serwisowych. Aby skorzystać z serwisu lub pomocy w ramach gwarancji bądź uzyskać inne informacje, należy odwiedzić stronę internetową www.irobot.com lub zadzwonić pod numer 877-855-8593. Naprawy gwarancyjne muszą być wykonywane przez centrum serwisowe autoryzowane przez firmę iRobot. Przed skontaktowaniem się z firmą iRobot należy przygotować: (1) numer seryjny Produktu, (2) oryginalny dowód zakupu z datą zakupu oraz szczegółowe informacje o Produkcie. Nasi pracownicy udzielą Użytkownikowi informacji o procedurze zgłaszania roszczeń. Wszelkie roszczenia wynikające z niniejszej Ograniczonej gwarancji wymagają poinformowania firmy iRobot o domniemanej wadzie w rozsądnym terminie od jej wykrycia, przed upływem okresu obowiązywania gwarancji określonego w rozdziale 1.

3. Jeśli roszczenie zostanie zgłoszone w okresie obowiązywania gwarancji i Produkt lub Akumulator zostanie uznany za wadliwy zgodnie z warunkami gwarancji, firma iRobot według własnego uznania:

- naprawi Produkt lub Akumulator;

- wymieni Produkt lub Akumulator na nowy lub wyprodukowany z nowych lub używanych części i co najmniej funkcjonalnie równoważny z oryginalnym Produktem lub Akumulatorem;

- wymieni Produkt lub Akumulator na nowy, ulepszony model, mający co najmniej równoważne lub lepsze funkcje w stosunku do oryginalnego Produktu lub Akumulatora.

Produkty lub Akumulatory, które zostały wymienione lub naprawione, zostaną przekazane Użytkownikowi w najszerszym możliwym ze względów praktycznych terminie. Wszystkie wymienione części, Produkty i Akumulatory stają się własnością firmy iRobot i muszą zostać jej zwrócone. W przypadku stwierdzenia, że Produkt lub Akumulator nie podlegają niniejszej Ograniczonej gwarancji, firma iRobot (i autoryzowane przez nią centra serwisowe) zastrzega sobie prawo do naliczenia opłaty manipulacyjnej. Podczas naprawy lub wymiany Produktu lub Akumulatora możemy używać produktów i części nowych, równoważnych z nowymi lub odnowionymi.

W zakresie, w jakim pozwalają na to obowiązujące przepisy prawa, okres gwarancji nie zostanie przedłużony, odnowiony ani w inny sposób zmieniony ze względu na wymianę, odsprzedaż, naprawę lub wymianę Produktu lub Akumulatora. Produkty naprawione lub wymienione w okresie obowiązywania gwarancji będą jednak objęte gwarancją przez cały jej pozostały okres. Akumulatory naprawione lub wymienione w okresie gwarancji będą objęte gwarancją przez pozostałą część jej pierwotnego okresu lub przez dziewięćdziesiąt (90) dni od daty naprawy lub wymiany, w zależności od tego, który z tych okresów będzie dłuższy.

4. Niniejsza Ograniczona gwarancja obejmuje wady materiałowe i produkcyjne zaobserwowane podczas zakupu bezpośrednio od firmy iRobot lub sprzedawcy autoryzowanego przez firmę iRobot. O ile nie uzgodniono inaczej na piśmie, Ograniczona gwarancja nie ma zastosowania do wad mających związek z: normalnym zużyciem eksploatacyjnym (w stosownych przypadkach także w odniesieniu do Akumulatora); uszkodzonymi podczas wysyłki lub wskutek nieodpowiedniego zabezpieczenia Produktu na czas transportu; zastosowaniem lub użytkowaniem, do którego Produkt nie został przeznaczony; usterkami lub problemami spowodowanymi przez produkty lub sprzęty niedostarczane przez firmę iRobot; wypadkiem, nieodpowiednim użyciem, nadmiernym użyciem, niedopatrzeniem, zastosowaniem w nieodpowiednim celu, pożarem, zalaniem, uderzeniem pioruna lub działaniem innych sił natury; zwarciem Akumulatora, które spowodowało uszkodzenie uszczelkę jego obudowy lub ogniw; śladami ingerencji na Akumulatorze lub użyciem Akumulatora w urządzeniu, do którego nie jest przeznaczony; nieprawidłowym

napiciem w instalacji elektrycznej; uszkodzeniem spowodowanym przez nieprawidłową instalację; modyfikacją Produktu, w tym m.in. celowym uszkodzeniem, nieodpatrzeniem lub zaniedbaniem; nieprawidłową lub nieautoryzowaną naprawą; uszkodzeniem wykonanym zewnętrznego lub o charakterze kosmetycznym; nieprzestrzeganiem instrukcji obsługi lub regulacji Produktu przez klienta, wskazówek dotyczących konserwacji lub warunków eksploatacji określonych w instrukcji obsługi; użyciem części nie pochodzących od firmy iRobot lub innych niezatwierdzonych części, materiałów, akcesoriów lub wyposażenia; usterkami lub problemami wynikającymi z niezgodności z innymi urządzeniami; ekstremalnymi lub zewnętrznymi czynnikami będącymi poza naszą kontrolą, w tym m.in. awariami sieci, wahaniami parametrów zasilania lub przerwami w dostawie energii elektrycznej, działaniu usług internetowych lub sieci bezprzewodowych; słabym lub niestabilnym sygnałem sieci bezprzewodowej w domu Użytkownika; zakupem Produktu od nieautoryzowanego sprzedawcy.

Niniejsza Ograniczona gwarancja nie dotyczy akcesoriów ani innych elementów eksploatacyjnych, takich jak filtry i szczotki. Niniejsza Ograniczona gwarancja jest nieważna, jeśli (a) numer seryjny Produktu został (w naszej ocenie) usunięty, wymazany, zniekształcony lub zmieniony albo jest nieczytelny z jakiegokolwiek innego powodu lub (b) Użytkownik naruszył warunki niniejszej Ograniczonej gwarancji lub zawartej z nami umowy.

5. Wyłącznie niniejsza Ograniczona gwarancja uprawnia Użytkownika do wysuwania jakichkolwiek roszczeń wobec firmy iRobot i określa odpowiedzialność firmy iRobot za wady Produktu. Ograniczona gwarancja jest nieprzenoszalna i zastępuje wszelkie inne gwarancje i zobowiązania firmy iRobot, zarówno ustne, jak i pisemne, a także (nieobowiązkowe) ustawowe, umowne, deliktowe lub (w zakresie dozwolonym przez obowiązujące prawo) w inny sposób dorozumiane warunki i gwarancje dotyczące zadawalającej jakości lub przydatności Produktu do określonego celu.

W ZAKRESIE DOZWOLONYM PRZEZ OBOWIĄZUJĄCE PRAWO FIRMA IROBOT NIE PONOSI ODPOWIEDZIALNOŚCI ZA USTRATĘ LUB USZKODZENIE DANYCH, UTRATĘ PRZYCHODÓW LUB ZYSKÓW, NIEUZYSKANIE OSZCZĘDNOŚCI LUB INNYCH KORZYŚCI, UTRATĘ MOŻLIWOŚCI UŻYTKOWANIA PRODUKTÓW LUB KORZYSTANIA Z ICH FUNKCJI, UTRATĘ MOŻLIWOŚCI BIZNESOWYCH, UTRATĘ KONTRAKTÓW, ZWIĘKSZENIE KOSZTÓW LUB WYDATKÓW ANI ZA ŻADNE INNE POŚREDNIE, WYJĄTKOWE, PRZYPADKOWE ANI WYNIKOWE STRATY I SZKODY, NIEZALEŻNIE OD PODSTAW PRAWNYCH, NA KTÓRYCH OPIERA SIĘ ROSZCZENIE, NAWET JEŚLI FIRMA IROBOT ZOSTAŁA POINFORMOWANA O MOŻLIWOŚCI WYSTĄPIENIA TAKICH SZKÓD. PONADTO JAKIKOLWIEK ŻWROT ŚRODKÓW DOKONANY PRZEZ FIRMĘ IROBOT NIE MOŻE PRZEKRACZAĆ WARTOŚCI CENY ZAKUPU PRODUKTU SPRZEDANEGO PRZEZ FIRMĘ IROBOT, KTÓRY SPOWODOWAŁ DOMNIEMANE SZKODY. NIEZALEŻNIE OD POWYŻSZYCH WARUNKÓW UŻYTKOWNIK PRZYJMUJE NA SIEBIE WSZELKIE RYZYKO I ODPOWIEDZIALNOŚĆ ZA STRATY, SZKODY LUB URAZY DOZNANE PRZEZ UŻYTKOWNIKA LUB JEGO MIENIE ORAZ PRZEZ INNE OSOBY LUB ICH MIENIE, WYNIKAJĄCE Z UŻYTKOWANIA, NIEWŁAŚCIWEGO UŻYTKOWANIA LUB NIEMOŻNOŚCI KORZYSTANIA Z TEGO PRODUKTU, NIESPOWODOWANE BEZPOŚREDNIO PRZEZ RAZĄCE ZANIEDBANIE LUB CELOWE NIEWŁAŚCIWE DZIAŁANIE FIRMY IROBOT. POWYŻSZE OGRANICZENIA NIE MAJĄ ZASTOSOWANIA W PRZYPADKU LUB OBRAŹEN CIAŁA WYNIKAJĄCYCH Z UDOWODNIONEGO ZANIEDBANIA FIRMY IROBOT.

Niniejsza Ograniczona gwarancja nie wyłącza ani nie ogranicza (a) żadnych praw (ustawowych) Użytkownika wynikających z obowiązujących przepisów prawa ani (b) żadnych praw Użytkownika należnych od sprzedawcy Produktu. Ograniczenia gwarancji, odpowiedzialności i form zadośćuczynienia mają zastosowanie w stanie New Jersey w maksymalnym zakresie dozwolonym przez prawo.

OBOWIĄZUJE W PRZYPADKU ZAKUPU NA TERENIE ZJEDNOCZONEGO KRÓLESTWA, SZWAJCJARII LUB EUROPEJSKIEGO ZBIOROCZEGO GOSPODARCZEGO Z WYJĄTKIEM NIEMIEC:

1. ZASTOSOWANIE I OCHRONA PRAW KONSUMENTÓW

(1) Firma iRobot UK Ltd. z siedzibą pod adresem 111 Buckingham Palace Road, London SW1W 0SR, Zjednoczone Królestwo („firma iRobot”, „my”) udziela opcjonalnej Ograniczonej gwarancji na ten Produkt („Produkt”) w zakresie określonym w rozdziale 5, zgodnie z poniższymi warunkami.

(2) Niniejsza Ograniczona gwarancja przyznaje prawa niezależnie od ustawowych praw wynikających z przepisów dotyczących sprzedaży produktów konsumenkich i stanowi uzupełnienie tych praw. W szczególności Ograniczona gwarancja nie wyłącza ani nie ogranicza tych praw. Użytkownik ma prawo zdecydować, czy będzie korzystał z praw wynikających z Ograniczonej gwarancji, czy z ustawowych

praw wynikających z przepisów dotyczących sprzedaży produktów konsumenkich obowiązujących w danym kraju. Warunki niniejszej Ograniczonej gwarancji nie mają zastosowania do ustawowych praw wynikających z przepisów dotyczących sprzedaży produktów konsumenkich. Niniejsza Ograniczona gwarancja nie wyłącza ani nie ogranicza żadnych praw Użytkownika dotyczących roszczeń wobec sprzedawcy produktu.

2. ZAKRES GWARANCJI

(1) iRobot gwarantuje, że (z wyjątkiem ograniczeń określonych w rozdziale 5) ten Produkt będzie wolny od wad materiałowych i produkcyjnych przez okres dwóch (2) lat od daty zakupu („Okres gwarancji”). W przypadku gdy produkt nie spełnia standardów gwarancji, w uzasadnionym ze względów praktycznych czasie nieodpłatnie naprawimy lub wymienimy produkt zgodnie z poniższymi postanowieniami.

(2) Niniejsza Ograniczona gwarancja obowiązuje tylko w kraju, w którym zakupiono Produkt, pod warunkiem że kraj ten znajduje się na liście krajów dostępnej na stronie (<https://edu.irobot.com/partners/find-a-partner>).

3. ZGŁASZANIE ROSZCZEŃ Z TYTUŁU OGRANICZONEJ GWARANCJI

(1) W celu zgłoszenia roszczenia gwarancyjnego należy skontaktować się z jednym z autoryzowanych dystrybutorów lub sprzedawców, których lista jest dostępna na stronie <https://edu.irobot.com/partners/find-a-partner>. Przed skontaktowaniem się z dystrybutorem należy przygotować numer seryjny produktu oraz oryginalny dowód zakupu wydany przez autoryzowanego dystrybutora lub sprzedawcę, zawierający datę zakupu oraz pełne dane produktu. Nasi pracownicy udzielą Użytkownikowi informacji o procedurze zgłaszania roszczeń.

(2) Firma iRobot (lub nasz autoryzowany dystrybutor lub sprzedawca) musi otrzymać powiadomienie o rzekomej wadzie w rozsądnym terminie od momentu uzyskania przez Użytkownika o niej wiedzy. Roszczenie musi bezwzględnie zostać zgłoszone nie później niż w dniu upływu okresu gwarancji plus dodatkowego okresu czterech (4) tygodni.

4. ZADOŚCUCZYNIENIE

(1) Jeżeli w ciągu okresu gwarancji zdefiniowanego w rozdziale 3, ust. 2 otrzymamy roszczenie gwarancyjne i produkt zostanie uznany za wadliwy w ramach gwarancji, według naszego uznania:

- dokonamy naprawy Produktu;

- wymienimy Produkt na nowy albo wyprodukowany z nowych lub używanych części i co najmniej funkcjonalnie równoważny z oryginalnym Produktem;

- wymienimy Produkt na nowy, ulepszony model, mający co najmniej równoważne lub lepsze funkcje w stosunku do oryginalnego Produktu.

Podczas naprawy lub wymiany Produktu możemy używać produktów lub części nowych, równoważnych z nowymi lub odnowionymi.

(2) Części naprawione lub wymienione w okresie gwarancji będą objęte gwarancją przez pozostałą część pierwotnego okresu gwarancji na produkt lub przez dziewięćdziesiąt (90) dni od daty naprawy lub wymiany, w zależności od tego, który z tych okresów będzie dłuższy.

(3) Produkty wymienione lub naprawione zostaną przekazane Użytkownikowi w najszerszym możliwym ze względów praktycznych terminie. Wszystkie wymieniane przez nas części produktu lub wyposażenia stają się naszą własnością.

5. CZEGO NIE OBEJMUJE GWARANCJA?

(1) Niniejsza Ograniczona gwarancja nie dotyczy Akumulatorów, akcesoriów ani innych elementów eksploatacyjnych.

(2) O ile nie uzgodniono inaczej na piśmie, Ograniczona gwarancja nie ma zastosowania do wad mających związek z: (a) normalnym zużyciem eksploatacyjnym; (b) nieostrożnym lub niewłaściwym obchodzeniem się lub użytkowaniem oraz uszkodzeniami spowodowanymi wypadkiem, niewłaściwym użytkowaniem, zaniedbaniem, pożarem, zalaniem, uderzeniem pioruna lub innymi działaniami natury; (c) nieprzestrzeganiem instrukcji obsługi Produktu; (d) umyślnym lub celowym uszkodzeniem, zaniedbaniem lub niedopatrzeniem; (e) użyciem części zamiennych lub innych elementów zamierzonych (w tym materiałów eksploatacyjnych), które nie są dostarczane lub zalecane przez firmę iRobot; (f) wszelkimi zmianami lub modyfikacjami Produktu dokonanymi przez Użytkownika lub inny podmiot, który nie został przez nas autoryzowany; (g) nieodpowiednim zapakowaniem Produktu przez transport; (h) ekstremalnymi czynnikami lub zewnętrznymi przyczynami pozostającymi poza naszą kontrolą, w tym między innymi awariami sieci, wahaniami parametrów usługi lub przerwami w dostawie energii elektrycznej, usług internetowych lub sieci bezprzewodowych; (i) słabą lub zmniejszającą siłą sygnału sieci bezprzewodowej w domu Użytkownika.

(3) Niniejsza Ograniczona gwarancja jest nieważna, jeśli (a) numer seryjny Produktu został (w naszej ocenie) usunięty, wymazany, zniekształcony lub

zmieniony albo jest nieczytelny z jakiegokolwiek innego powodu lub (b) Użytkownik naruszył warunki niniejszej Ograniczonej gwarancji lub zawartej z nami umowy.

6. OGRANICZENIE ODPOWIEDZIALNOŚCI FIRMY IROBOT

(1) Firma iRobot nie udziela żadnych gwarancji, wyraźnie lub domyślnie uzgodnionych, poza ograniczonymi gwarancjami określonymi powyżej.

(2) Firma iRobot ponosi odpowiedzialność wyłącznie za działania umyślne i rażące zaniedbania zgodnie z obowiązującymi przepisami ustawowymi w zakresie odszkodowań i zwrotu wydatków.

We wszystkich innych przypadkach, w których firma iRobot może zostać pociągnięta do odpowiedzialności, o ile nie stwierdzono inaczej powyżej, odpowiedzialność firmy iRobot jest ograniczona tylko do przewidywalnych i bezpośrednich szkód. We wszystkich pozostałych przypadkach odpowiedzialność firmy iRobot jest wyłączona z zastrzeżeniem powyższych postanowień.

Jakiegokolwiek ograniczenie odpowiedzialności nie ma zastosowania do odszkodowań dotyczących śmierci, uszkodzenia ciała lub uszczerbku na zdrowiu.

7. DODATKOWE WARUNKI

W odniesieniu do produktów zakupionych we Francji obowiązują również następujące warunki:

Le vendeur livre un bien conforme au contrat et répond des défauts de conformité existant lors de la délivrance.

Il répond également des défauts de conformité résultant de l'emballage, des instructions de montage ou de l'installation lorsque celle-ci a été mise à sa charge par le contrat ou a été réalisée sous sa responsabilité (article L. 217-4 du Code de la Consommation).

Le bien est conforme au contrat:

(1) s'il est propre à l'usage habituellement attendu d'un bien semblable et, le cas échéant:

- s'il correspond à la description donnée par le vendeur et possède les qualités que celui-ci a présentées à l'acheteur sous forme d'échantillon ou de modèle;

- s'il présente les qualités qu'un acheteur peut légitimement attendre eu égard aux déclarations publiques faites par le vendeur, par le producteur ou par son représentant, notamment dans la publicité ou l'étiquetage;

(2) Ou s'il présente les caractéristiques définies d'un commun accord par les parties ou être propre à tout usage spécial recherché par l'acheteur, porté à la connaissance du vendeur et que ce dernier a accepté (article L. 217-5 du Code de la Consommation).

L'action résultant du défaut de conformité se prescrit par deux ans à compter de la délivrance du bien (article L. 217-12 du Code de la Consommation).

Lorsque l'acheteur demande au vendeur, pendant le cours de la garantie commerciale qui lui a été consentie lors de l'acquisition ou de la réparation d'un bien meuble, une remise en état couverte par la garantie, toute période d'immobilisation d'au moins sept jours vient s'ajouter à la durée de la garantie qui restait à courir. Cette période court à compter de la demande d'intervention de l'acheteur ou de la mise à disposition pour réparation du bien en cause, si cette mise à disposition est postérieure à la demande d'intervention (article L. 217-16 du Code de la Consommation).

Le vendeur est tenu de la garantie à raison des défauts cachés de la chose vendue qui la rendent impropre à l'usage auquel on la destine, ou qui diminuent tellement cet usage que l'acheteur ne l'aurait pas acquise, ou n'en aurait donné qu'un moindre prix, s'il les avait connus (article 1641 du Code Civil).

L'action résultant des vices rédhibitoires doit être intentée par l'acquéreur dans un délai de deux ans à compter de la découverte du vice (article 1648 du Code Civil, alinéa 1er).

W odniesieniu do produktów zakupionych we Włoszech obowiązują również następujące warunki:

W przypadku konsumentów oprócz Ograniczonej gwarancji Użytkownikowi przysługują rękojmia ustawowa przyznana konsumentom na podstawie rozdziałów 128–135 włoskiego kodeksu konsumenckiego (dekrety z mocą ustawy nr 206/2005). Niniejsza Ograniczona gwarancja w żaden sposób nie wpływa na ustawową rękojmię. Ustawowa rękojmia obowiązuje przez dwa lata od daty dostawy Produktu i można z niej skorzystać w ciągu dwóch miesięcy od wykrycia określonej wady.

W odniesieniu do produktów zakupionych w Belgii obowiązują również następujące warunki:

W przypadku konsumentów oprócz niniejszej Ograniczonej gwarancji

edu.irobot.com

Manufacturer

Fabricant

Fabricante

Fabbricante

Hersteller

Producent

iRobot Corporation
8 Crosby Drive
Bedford, Massachusetts 01730
USA

EU Importer

Importateur pour l'UE

Importador para la UE

Importatore per l'UE

EU-Importeur

Importer dla UE

iRobot Corporation
11 Avenue Albert Einstein
69100 Villeurbanne
France

UK Importer

Importateur pour le Royaume-Uni

Importador para el Reino Unido

Importatore per il Regno Unito

Importeur für Großbritannien

Importer dla Wielkiej Brytanii

iRobot Corporation
111 Buckingham Palace Road
London, SW1W 0SR
United Kingdom



WC#: 4781773 rev.B